

**Приложение 8. Графическая часть
Схемы дефектов и повреждений конструкций**

Схема расположения дефектов свай и водоотводящего покрытия

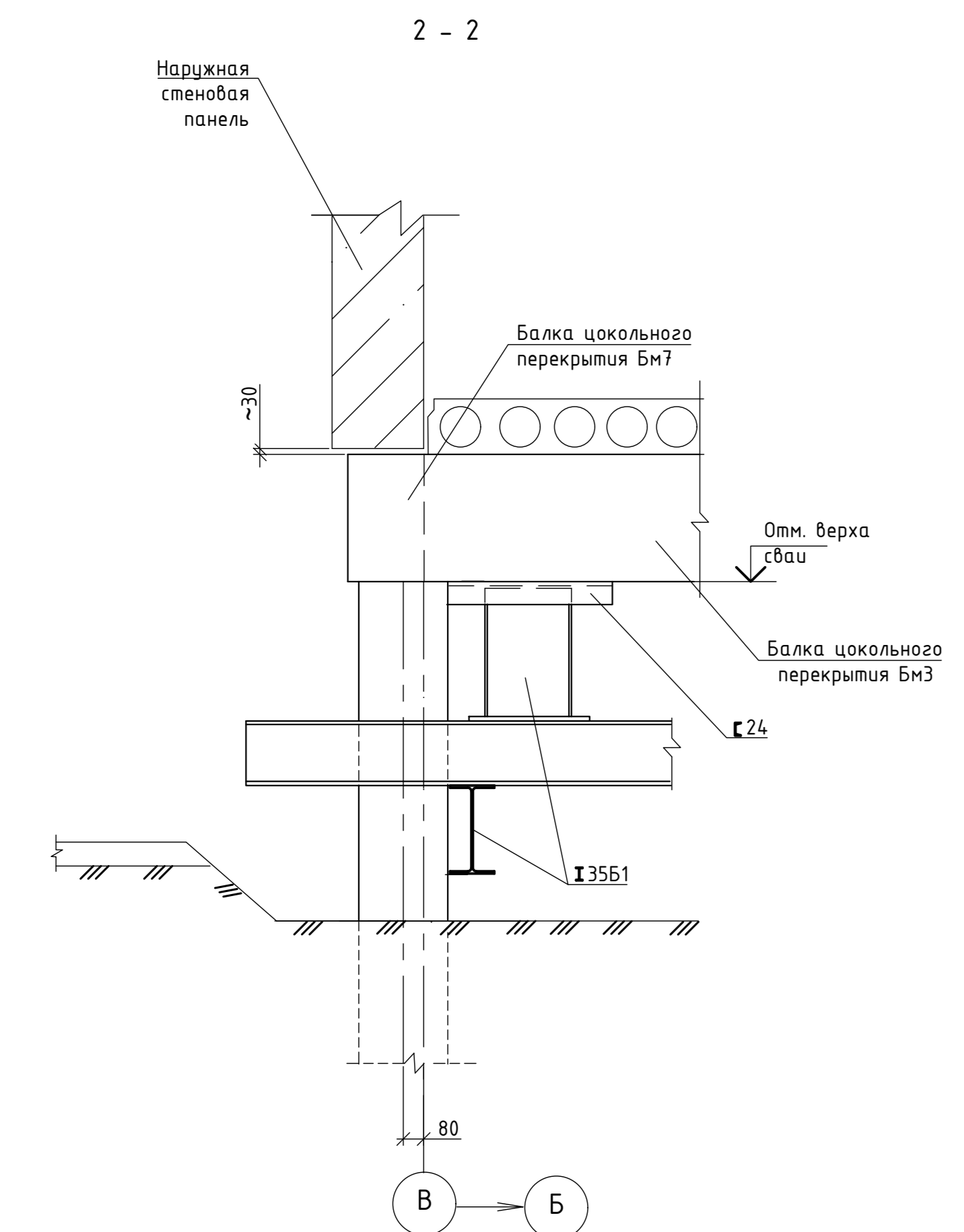
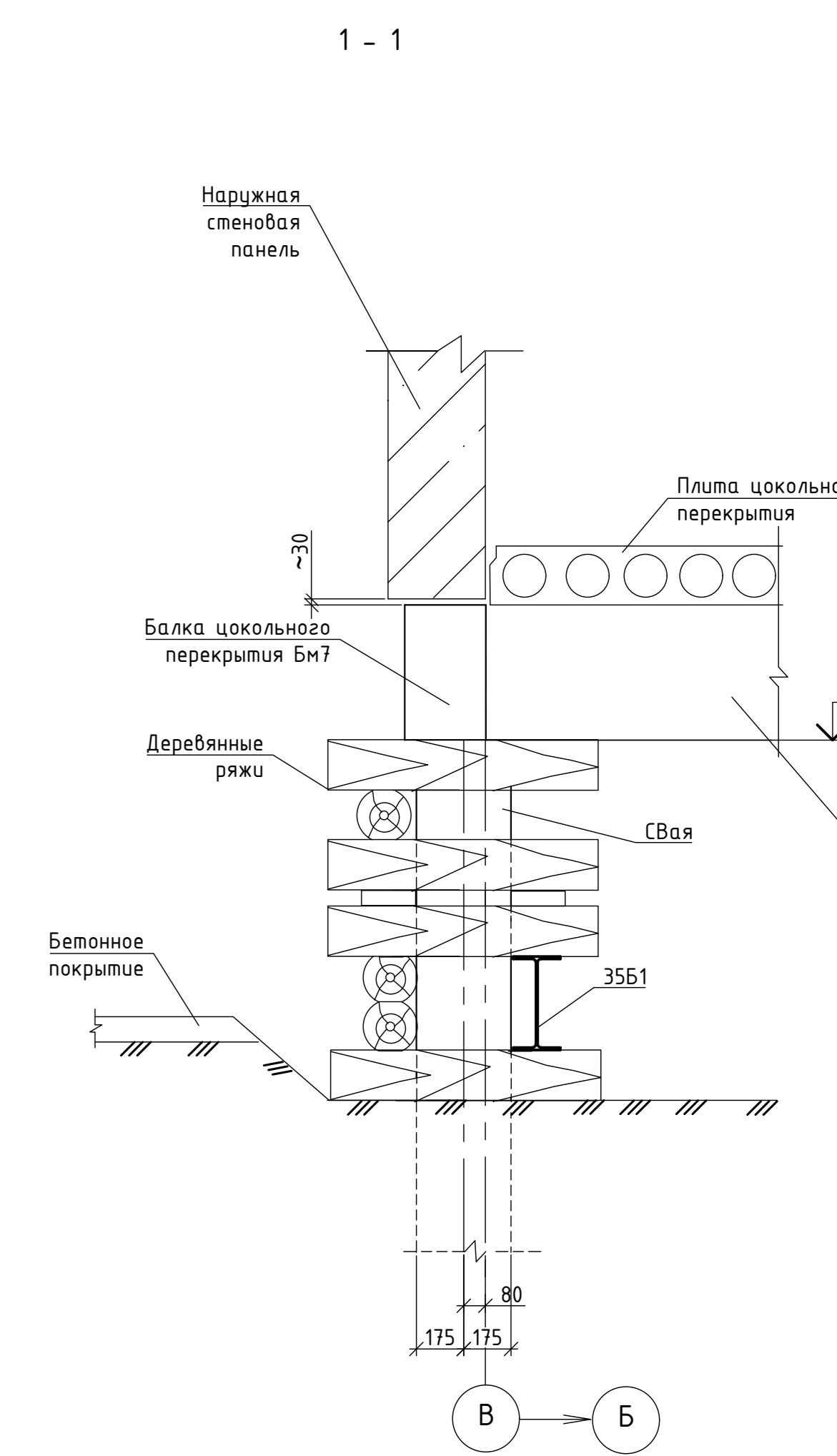
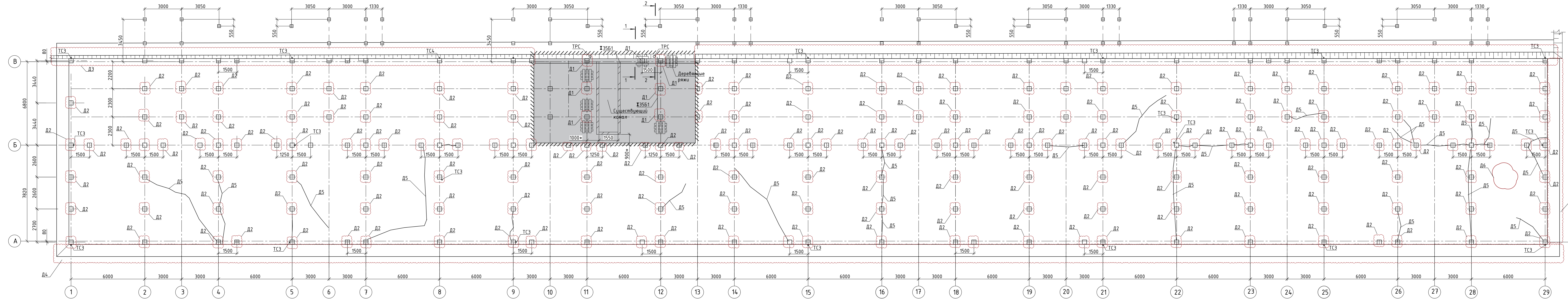

- Д1 - просадка свайного основания;
- Д2 - разрушение водоотводящего покрытия вокруг свай;
- Д3 - разрушение водоотводящего покрытия, бетонного откоса;
- Д4 - полное разрушение бетонной отмостки;
- Д5 - трещины в водоотводящем покрытии до 130 мм;
- Д6 - скопление воды на водоотводящем покрытии, просадка грунта

Условные обозначение:



Схема расположения дефектов монолитного участка Ум4 между осями 11-10/В-Б



Схема расположения дефектов монолитного участка Ум4 между осями 13-12/В-Б

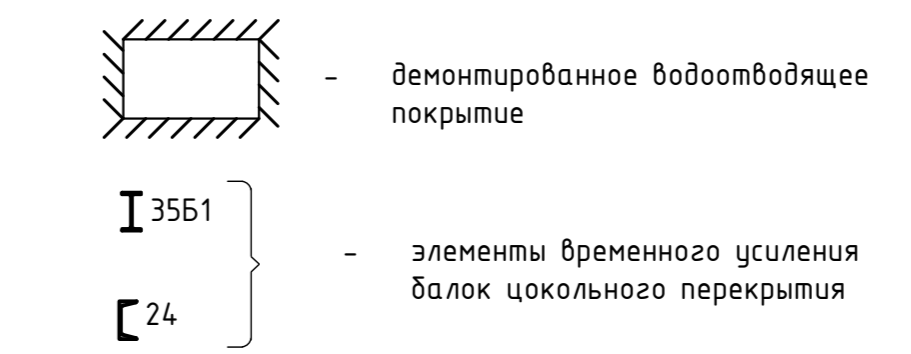

Схема расположения дефектов монолитного участка Ум1 между осями 2-1/В-Б

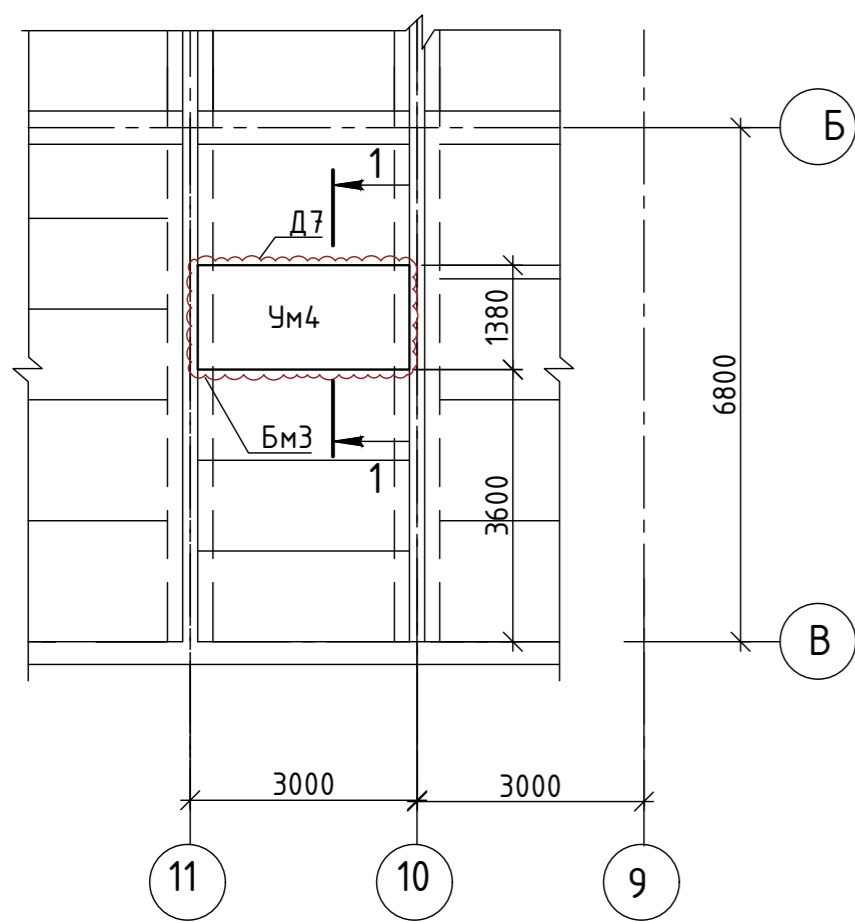

Схема расположения дефектов плиты П2 между осями 1-2/А-Б

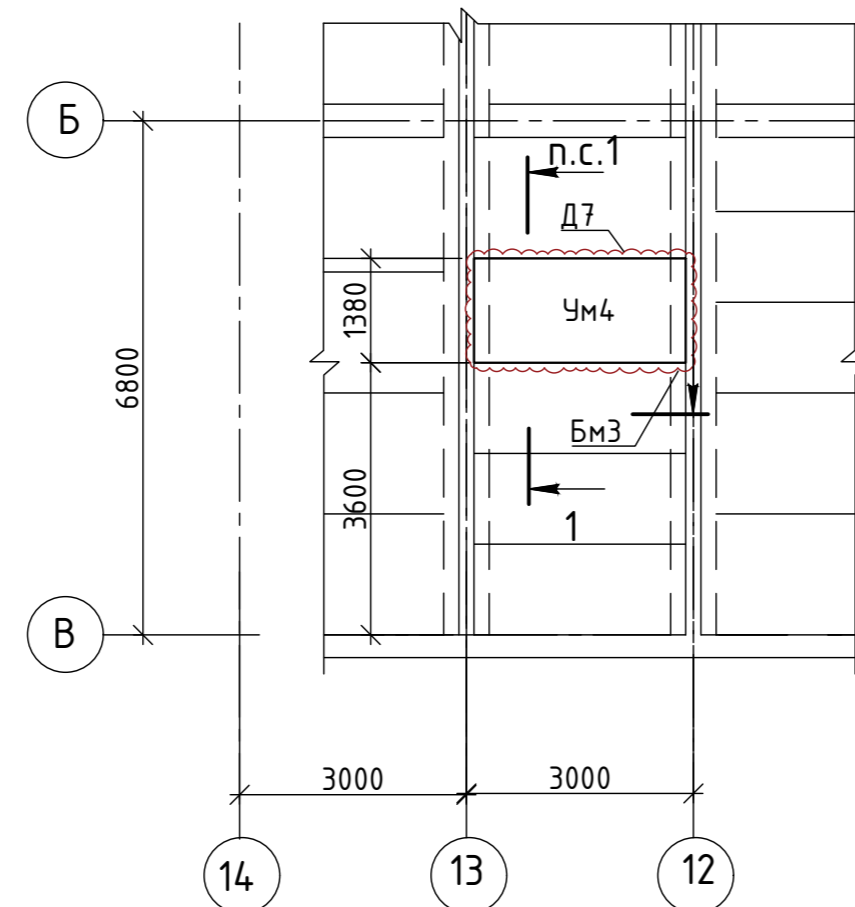

Схема расположения дефектов наружных стен между осями 13-12/В-Б

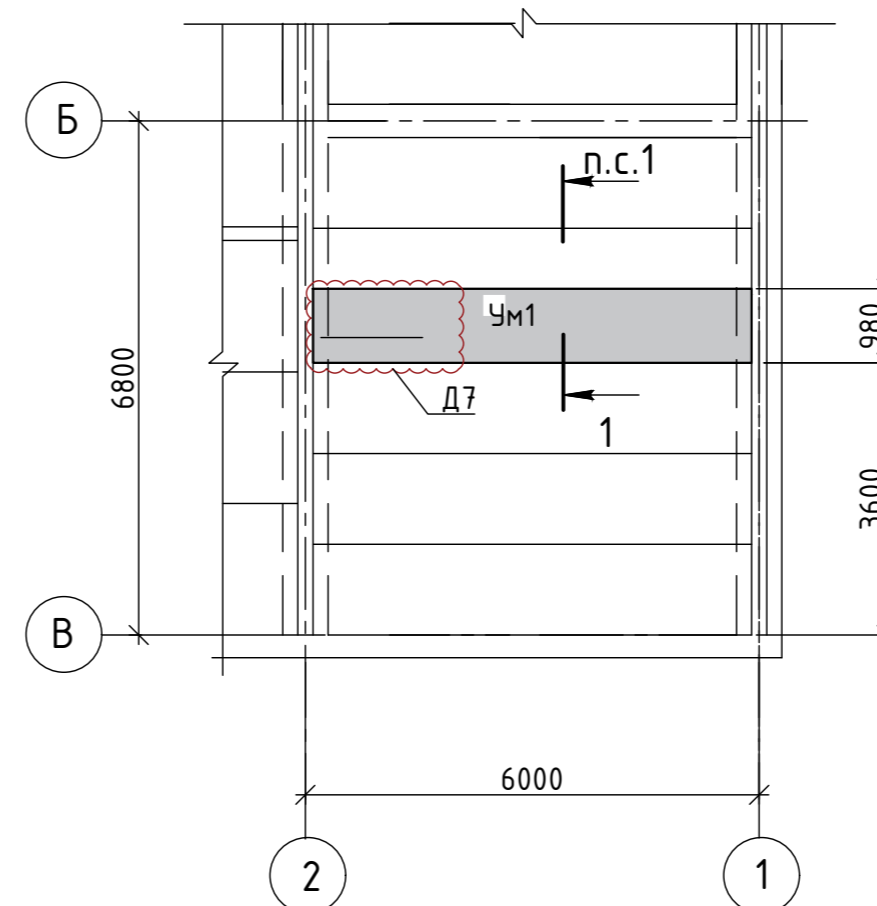

1 - 1

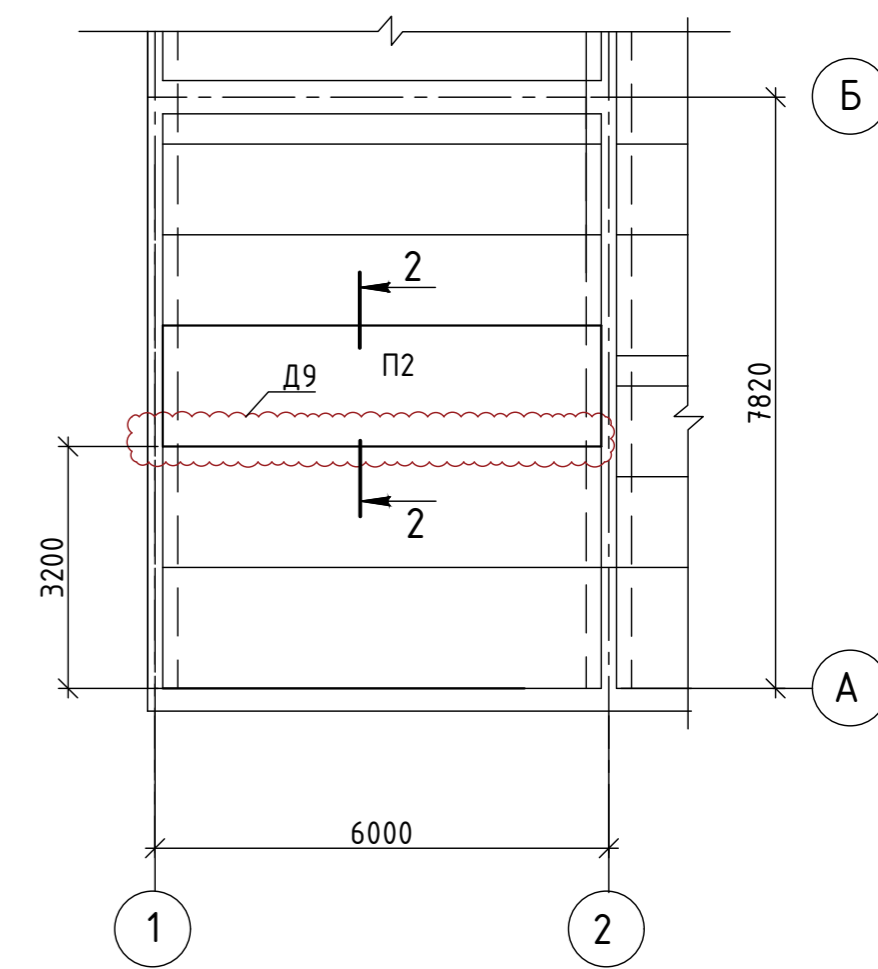
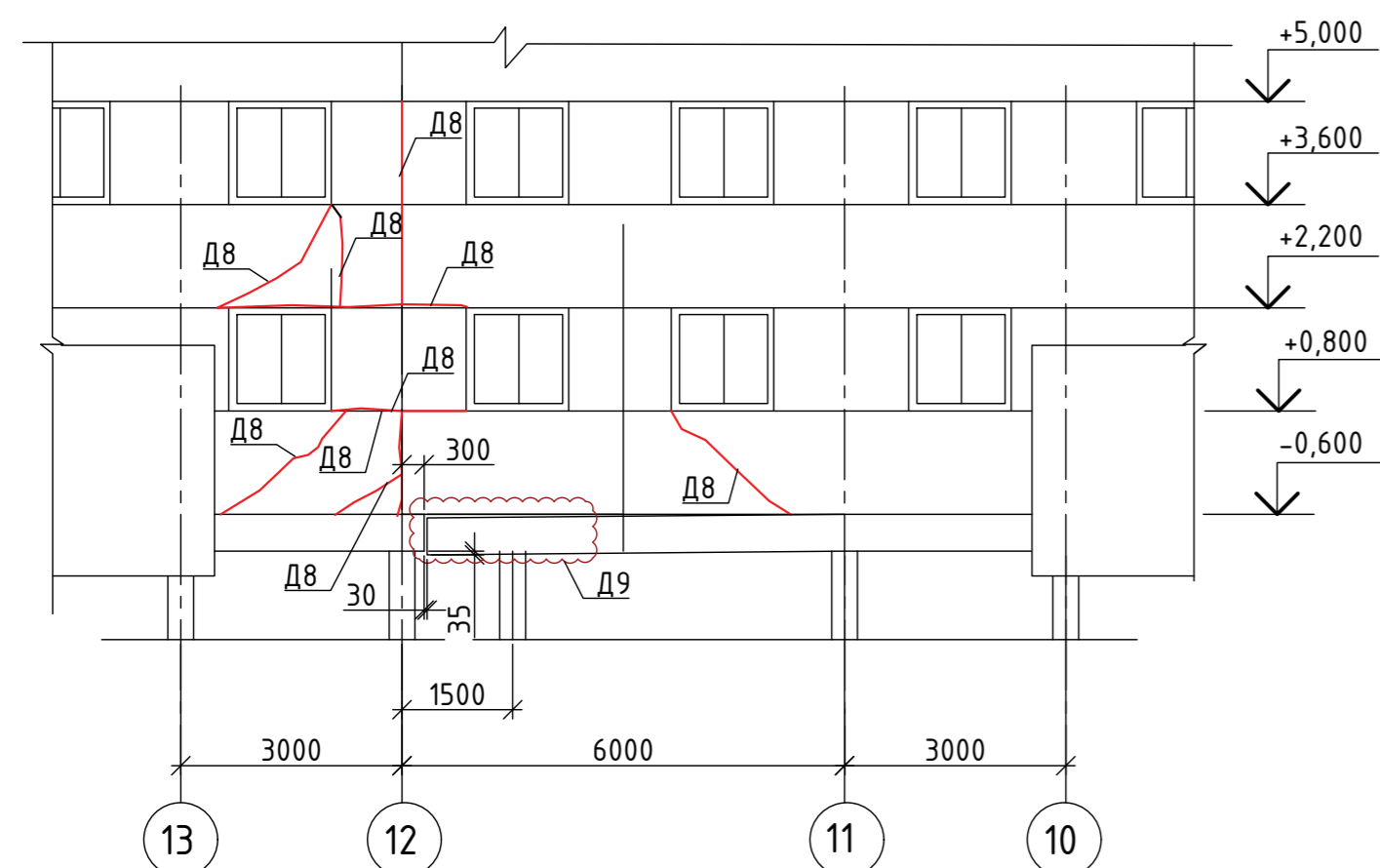
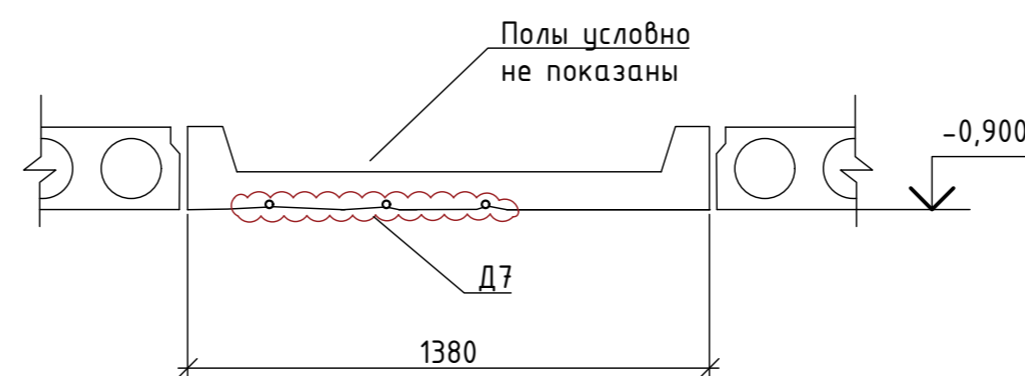

2 - 2



Схема расположения дефекта плиты П2 между осями 18-19/А-Б



Д7 - оголение арматуры в монолитных участках;
 Д8 - трещины в наружных стенах 2 до 35 мм;
 Д9 - деструкция бетона плиты цокольного перекрытия;
 Д10 - волосяная трещина на нижней части плиты цокольного перекрытия

Инв. № подл.	Взам. инв. №
Подп. и дата	

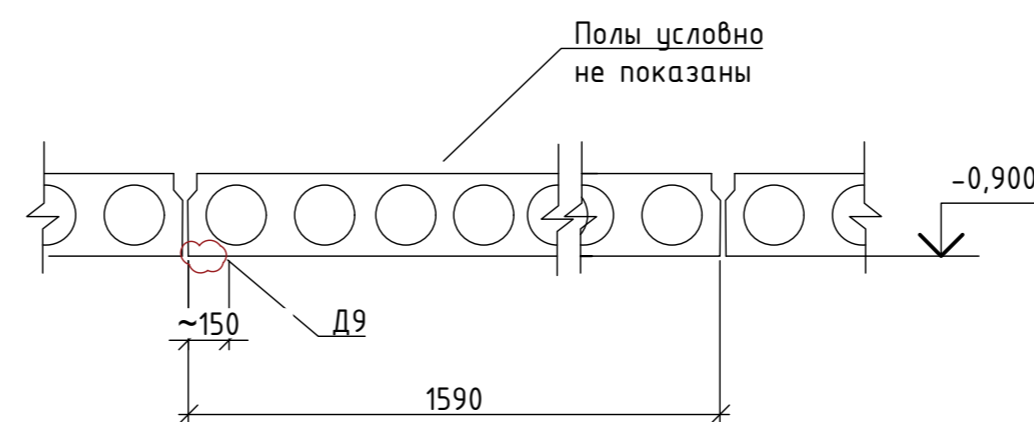
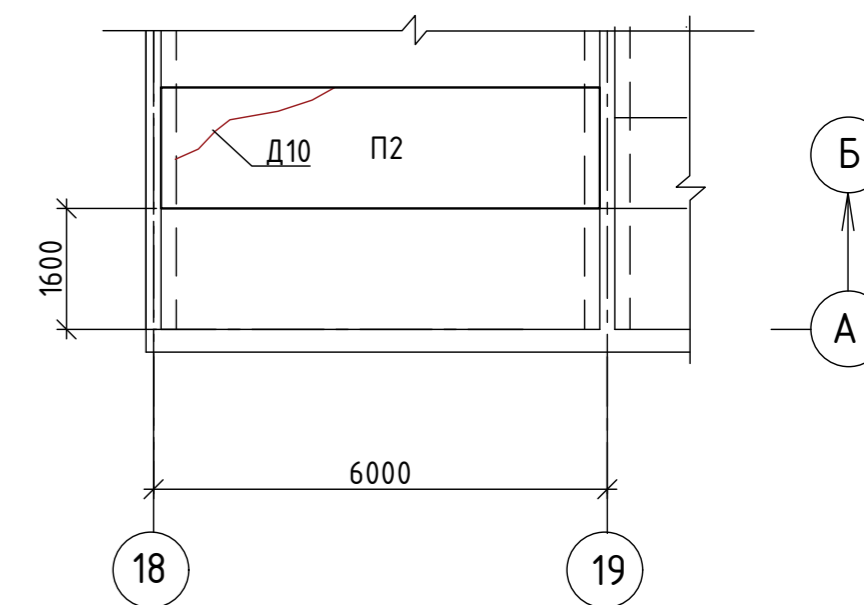